

1. 適用範囲**1.1 内容**

本規格は 187 シリーズ・ポジティブ・ロック・マーク II コネクタの製品性能、試験方法、品質保証の必要条件を規定している。

適用製品名と型番は附表 1 の通りである。

2. 参考規格類

以下規格類は本規格中で規定する範囲内に於いて、本規格の一部を構成する。万一本規格と製品図面の間に不一致が生じた時は、製品図面を優先して適用すること。万一本規格と参考規格類の間に不一致が生じた時は、本規格を優先して適用すること。

2.1 AMP 規格

- A. 109-5000 : 試験法の一般条件
- B. 114-5041 : 取付適用規格
- C. 501-5004 : 試験報告書

1. Scope :**1.1 Contents**

This specification covers the requirements for product performance, test methods and quality assurance provisions of 187 SERIES POSITIVE LOCK MARK- II CONNECTOR.

Applicable product description and part numbers are as shown in Appendix 1.

2. Applicable Documents:

The following documents form a part of this specification to the extent specified herein. In the event of conflict between the requirements of this specification and the product drawing, the product drawing shall take precedence. In the event of conflict between the requirements of this specification and the referenced documents, this specification shall take precedence.

2.1 AMP Specifications :

- A. 109-5000 : Test Specification, General Requirements for Test Methods
- B. 114-5041 : Application Specifications
- C. 501-5004 : Test Report

3. 一般必要条件.

3.1 設計と構造

製品は該当製品図面に規定された設計、構造、物理的寸法をもって製造されていること。

3.2 材料

A. コンタクト :

錫めっき済・黄銅

(P/N:170324-1, 170325-1, 170326-1, 1376429-1)

(P/N:1318306-1...0.8t タブ用)

錫めっき済・燐青銅

(P/N:170324-5, 170325-5, 170326-5)

ニッケルめっき・燐青銅

(P/N:170324-2, 170325-2)

錫めっき済・高耐熱銅合金

(P/N:170325-6, 170326-6)

B.ハウジング : 66 ナイロン樹脂 (UL94V-2, V-0)
46 ナイロン樹脂 (UL94V-2)

3.3 定格

A. 定格電圧 : 250VAC

B. 定格電流 : 許容電流については、
Fig. 2 参照C. 使用温度範囲 : -40°C ~ 105°C UL94V-0
-40°C ~ 120°C UL94V-2

3.4 性能必要条件と試験方法

製品は Fig. 1 に規定された電氣的、機械的及び耐環境的性能必要条件に合致するよう設計されていること。

試験は特別に規定されない限り室温下で行われること。

3. Requirements :

3.1 Design and Construction:

Product shall be of the design, construction and physical dimensions specified on the applicable product drawing.

3.2 Materials :

A. Contact :

Pre-tinned Brass

(P/N:170324-1, 170325-1, 170326-1, 1376429-1)

(P/N:1318306-1...For 0.8t TAB)

Pre-tinned Phos Bro

(P/N:170324-5, 170325-5, 170326-5)

Nickel Plated Phos Bro

(P/N:170324-2, 170325-2)

Pre-tinned High Heat Resistance Copper Alloy

(P/N:170325-6, 170326-6)

B. Housing : 66 Nylon (UL94V-2, V-0)
46 Nylon (UL94V-2)

3.3 Ratings :

A. Voltage Rating : 250VAC

B. Current Rating : Refer to Fig. 2 for
maximum allowable
current to be applied.C. Temperature Rating: -40°C to 105°C UL94V-0
-40°C to 120°C UL94V-23.4 Performance Requirements and
Test Description

The product shall be designed to meet the electrical, mechanical and environmental performance requirements specified in Fig. 1. All tests shall be performed in the room temperature, unless otherwise specified.

3.5 性能必要条件と試験方法の要約

3.5 Test Requirements and Procedures Summary:

項目	試験項目	規格値	試験方法
3.5.1	製品の確認検査	製品図面と AMP 取付適用規格 114-5041 の必要条件に合致していること。	該当する検査基準書に基づいて目視、寸法、及び機能検査を行うこと。
Para.	Test Items	Requirements	Procedures
3.5.1	Examination of Product	Meets requirements of product drawing and AMP Specification 114-5041	Visually, dimensionally and functionally inspected per applicable quality inspection plan.
電 気 的 性 能			
Electrical Requirements			
3.5.2	総合抵抗 (ローレベル)	3mΩ以下 (初期) 6mΩ以下 (終期)	ハウジングに組み込まれ嵌合したコンタクトを開路電圧 20mV 以下、閉路電流 10mA 以下の条件で測定する。 Fig. 4 参照 AMP 規格 109-5311-1
3.5.2	Termination Resistance (Low Level)	3mΩMax. (Initial) 6mΩMax. (Final)	Subject mated contacts assembled in housing to 20mV Max open circuit at 10mA. Fig. 4 AMP Spec. 109-5311-1
3.5.3	絶縁抵抗	1000MΩ以上 (初期) 100MΩ以上 (終期)	500VDC 印加。コネクタ嵌合なし。隣接コンタクト間で測定。 Fig. 5 参照 AMP 規格 109-5302
3.5.3	Insulation Resistance	1000MΩMin. (Initial) 100MΩMin. (Final)	Impressed voltage 500VDC. Test between adjacent circuits of unmated connectors. Fig. 5 AMP Spec. 109-5302
3.5.4	耐電圧	沿面放電、フラッシュオーバー等がないこと。 リーク電流 1mA 以下。	2kVAC 1 分間印加。コネクタ嵌合なし。コネクタ/アース間で測定。 Fig. 5 参照 AMP 規格 109-5301
3.5.4	Dielectric withstanding Voltage	No creeping discharge nor flashover shall occur. Current Leakage: 1mA Max.	2kVAC for 1 minute. Test between connector/earth of unmated connectors. Fig. 5 AMP Spec. 109-5301

Fig. 1 (続く)

Fig. 1 (CONT.)

項目	試験項目	規格値		試験方法	
Para.	Test Items	Requirements		Procedures	
3.5.5	温度上昇	規定又は定格電流を通電して、温度上昇は 30°C以下		通電による温度上昇を測定すること。 Fig. 2, 4 参照 AMP 規格 109-5310-1	
3.5.5	Temperature Rising	30°CMax. under loaded specified current or rating current		Measure temperature rising by energized current. Fig. 2, 4 AMP Spec. 109-5310-1	
機 械 的 性 能					
Mechanical Requirements					
3.5.6	圧着部引張強度	電線サイズ		圧着したコンタクトを試験機に固定し軸方向引張力を電線に加える。 操作速度は 100mm/分 AMP 規格 109-5205 条件 B	
		mm ²	(AWG)		N (kgf)
		0.2	24		19.6 (2)
		0.3	22		49.0 (5)
		0.5	20		78.4 (8)
		0.75	18		117.6 (12)
		1.25	16		205.8 (21)
2.0	14	245.0 (25)			
3.5.6	Crimp Tensile Strength	Wire Size		Apply an axial pull-off load to crimped wire of contact secured on the tester, Operation Speed : 100mm/min. AMP Spec. 109-5205 Condition B	
		mm ²	(AWG)		N (kgf)
		0.2	24		19.6 (2)
		0.3	22		49.0 (5)
		0.5	20		78.4 (8)
		0.75	18		117.6 (12)
		1.25	16		205.8 (21)
2.0	14	245.0 (25)			
3.5.7	コンタクト保持力	49.0N (5kgf) 以上		コンタクト引抜力を軸方向に加えること。 操作速度 : 100mm/分 AMP 規格 109-5212	
3.5.7	Contact Retention Force	49.0N (5kgf) Min.		Apply an axial pull-off load to crimped wire. Operation Speed : 100mm/min. AMP Spec. 109-5212	

Fig. 1 (続く)

Fig. 1 (CONT.)

項目	試験項目	規格値	試験方法
Para.	Test Items	Requirements	Procedures
3. 5. 8	コネクタ挿入力	1 極 : 29. 4N (3. 0kgf) 以下 2 極 : 44. 1N (4. 5kgf) 以下 3 極 : 73. 5N (7. 5kgf) 以下 4 極 : 107. 8N (11. 0kgf) 以下 但し、170324-2, 170325-2 は 1 極 : 35. 3N (3. 6kgf) 以下 1318306-1 (0. 8 t タブ用) は 1 極 : 39. 2N (4. 0kgf) 以下とする。	操作速度 100mm/分 挿入に要する力を測定 AMP 規格 109-5206 条件 B 1318306-1 のみ 0. 8t 錫めっき済み黄銅タブを使用する。
3. 5. 8	Connector Mating Force	1Pos. : 29. 4N (3. 0kgf) Max. 2Pos : 44. 1N (4. 5kgf) Max. 3Pos : 73. 5N (7. 5kgf) Max. 4Pos : 107. 8N (11. 0kgf) Max. 170324-2, 170325-2 : 1Pos. : 35. 3N (3. 6kgf) Max. 1318306-1 (For 0. 8t TAB) : 1Pos. : 39. 2N (4. 0kgf) Max.	Operation Speed: 100mm/min. Measure the force required to mate connectors. AMP Spec. 109-5206 Condition B Must be use Pre-Tin Brass 0. 8t TAB for 1318306-1 only.
3. 5. 9	コネクタ引抜力	1 極 : 5. 88~29. 4N (0. 6~3. 0kgf) 2 極 : 9. 8~44. 1N (1. 0~4. 5kgf) 3 極 : 19. 6~73. 5N (2. 0~7. 5kgf) 4 極 : 29. 4~107. 8N (3. 0~11. 0kgf)	操作速度 100mm/分 引抜に要する力を測定 AMP 規格 109-5206 条件 B 1318306-1 のみ 0. 8t 錫めっき済み黄銅タブを使用する。
3. 5. 9	Connector Unmating Force	1Pos : 5. 88~29. 4N (0. 6~3. 0kgf) 2Pos : 9. 8~44. 1N (1. 0~4. 5kgf) 3Pos : 19. 6~73. 5N (2. 0~7. 5kgf) 4Pos : 29. 4~107. 8N (3. 0~11. 0kgf)	Operation Speed: 100mm/min. Measure the force required to unmate connectors. AMP Spec. 109-5206 Condition B Must be use Pre-Tin Brass 0. 8t TAB for 1318306-1 only.
3. 5. 10	コンタクト・ロック強度	初期 : 58. 8N (6kgf) 以上 終期 : 49. 0N (5kgf) 以上	コンタクトのロック強度を測定 操作速度 100mm/分 1318306-1 のみ 0. 8t 錫めっき済み黄銅タブを使用する。
3. 5. 10	Contact Locking Strength	Initial: 58. 8N (6kgf) Min. Final: 49. 0N (5kgf) Min.	Measure contact locking strength. Operation Speed : 100mm/min. Must be use Pre-Tin Brass 0. 8t TAB for 1318306-1 only.

Fig. 1 (続<)

Fig. 1 (CONT.)

187 SERIES POSITIVE LOCK MARK- II CONNECTOR
187 シリーズ・ポジティブ・ロック・マークIIコネクタ

108-5126
16.DEC '02 Rev. AE

項目	試験項目	規格値	試験方法
Para.	Test Items	Requirements	Procedures
3.5.11	振動 (低周波)	振動中 1 μ sec. を超える不連続導通を生じないこと。 6m Ω 以下 (終期)	嵌合したコネクタに 1.52mm の振幅で、10-55-10Hz に毎分1サイクルの割合で変化する挿引振動を直交する3方向軸に2時間ずつ与えること。 100mA を通電。 AMP 規格 109-5201 固定方法 : Fig. 6
3.5.11	Vibration (Low Frequency)	No electrical discontinuity greater than 1 μ sec. Shall occur. 6m Ω Max. (Final)	Subject mated connectors to 10-55-10 Hz traversed in 1 minute at 1.52mm amplitude 2 hours each of 3 mutually perpendicular planes. 100mA applied AMP Spec 109-5201 Mounting: Fig. 6

環境的性能

Environmental Requirements

項目	試験項目	規格値	試験方法
Para.	Test Items	Requirements	Procedures
3.5.12	耐湿性 (定常状態)	絶縁抵抗 100M Ω 以上 (終期) 総合抵抗 6m Ω 以下 (終期)	嵌合したコネクタ 90~95% R. H. 40 $^{\circ}$ C 96時間 AMP 規格 109-5105-1 条件 A
3.5.12	Humidity, Steady State	Insulation Resistance 100M Ω Min. (Final) Termination Resistance 6m Ω Max. (Final)	Mated connector, 90 - 95% R. H. 40 $^{\circ}$ C 96hours AMP Spec. 109-5105-1 Condition A
3.5.13	熱衝撃	6m Ω 以下 (終期)	嵌合したコネクタ -40 $^{\circ}$ C/30分 105 $^{\circ}$ C/30分 これを1サイクルとし、5サイクル行う。 AMP 規格 109-5103 条件 A
3.5.13	Thermal Shock	6m Ω Max. (Final)	Subject terminals inserted into housing to 5 cycles between -40 $^{\circ}$ C/30 min. and 105 $^{\circ}$ C/30 min; AMP Spec. 109-5103

Fig. 1 (続く)

Fig. 1 (CONT.)

187 SERIES POSITIVE LOCK MARK-II CONNECTOR
187 シリーズ・ポジティブ・ロック・マークIIコネクタ

108-5126

16 DEC. '02 Rev. AE

項目	試験項目	規格値	試験方法
Para.	Test Items	Requirements	Procedures
3.5.14	塩水噴霧	6mΩ以下 (終期) 49.0N (5kgf) 以上 : コンタクトロック 強度	嵌合したコネクタ 5%の塩水噴霧に 96 時間さらすこと。 試験後の測定は試料を水洗いし、室温中 に 1 時間放置乾燥したものを使用する。 AMP 規格 109-5101 条件 B
3.5.14	Salt Spray	6mΩMax. (Final) 49.0N (5kgf) Min. : Contact Locking Strength	Subject mated connectors to 5% salt concentration for 96hours; After the test, rinse the sample in water, sit it for one (1) hour for drying at room temperature. AMP Spec. 109-5101 Condition B

Fig. 1 (終り)

Fig. 1 (END.)

3.6 評価用電線

3.6 Crimping wire contents for evaluation.

電線サイズ Wire Size (AWG)	電線構成 Composition of Wire		電線規格 Applicable JIS and JCS Spec.	電流 Current A (DC)
	計算断面積 Calculated Cross Section of Conductor mm ²	本数/径 Number of Strands / Diameter of a Strand N/φmm		
#24	0.22	11/0.16	UL1007	2.5
#22	0.31	12/0.18	JCS-246	3.0
#20	0.51	20/0.18	JIS-C-3406	5.0
#18	0.76	30/0.18	JIS-C-3316	7.0
#16	1.27	50/0.18	JIS-C-3316	12.0
#14	1.96	37/0.26	JIS-C-3316	15.0

Fig. 2-1 170324-X, 170325-X, 170326-X, 1376429-X 用

Fig. 2-1 For 170324-X, 170325-X, 170326-X

電線サイズ Wire Size (AWG)	電線構成 Composition of Wire		電線規格 Applicable Wire Spec.	電流 Current A (DC)
	計算断面積 Calculated Cross Section of Conductor mm ²	本数/径 Number of Strands / Diameter of a Strand N/φmm		
#18	0.86	34/0.18		7.0
#16	1.34	26/0.26		12.0
#14	2.19	41/0.26		15.0

Fig. 2-2 1318306-1 用

Fig. 2-2 For 1318306-1

4. 製品認定試験の試験順序

4. Product Qualification Test Sequence

試験項目	Test Items	試験グループ/Test Group					
		1	2	3	4	5	6
		試験順序/Test Sequence (a)					
製品の確認検査	Confirmation of Product					1	1
総合抵抗 (ローレベル)	Termination Resistance (Low Level)						2, 4, 6 8, 10
耐電圧	Dielectric withstanding Voltage					5, 8	
絶縁抵抗	Insulation Resistance					4, 7	
温度上昇	Temperature Rising				1		
振動 (低周波)	Vibration (Low Frequency)						3
コンタクトロック強度	Contact Locking Strength			1			
コンタクト保持力	Contact Retention Force		1				
コネクタ挿入力	Connector Mating Force					2	
コネクタ引抜力	Connector Unmating Force					3	
圧着部引張強度	Crimp Tensile Strength	1					
熱衝撃	Thermal Shock						7
耐湿性 (定常状態)	Humidity (Steady State)					6	5
塩水噴霧	Salt Spray						9

欄内の数字は試験の順序を示す。/Numbers indicate sequence in which the tests are performed.

Fig. 3

187 SERIES POSITIVE LOCK MARK-II CONNECTOR
187 シリーズ・ポジティブ・ロック・マークIIコネクタ

108-5126
16 DEC. '02 Rev. AE

適用製品名と型番は附表1の通りである。

The applicable product descriptions and part numbers are as shown in Appendix 1.

型番 Product Part No.	品名	Description
170324-X	187 シリーズ ポジティブ・ロック・リセプタクル	187 Series Positive Lock Receptacle Contact
170325-X	187 シリーズ ポジティブ・ロック・リセプタクル	187 Series Positive Lock Receptacle Contact
170326-X	187 シリーズ ポジティブ・ロック・リセプタクル	187 Series Positive Lock Receptacle Contact
1376429-X	187 シリーズ ポジティブ・ロック・リセプタクル	187 Series Positive Lock Receptacle Contact
1318306-X	187 シリーズ ポジティブ・ロック・リセプタクル (0.8t タブ用)	187 Series Positive Lock Receptacle Contact (For 0.8t TAB)
172074-X	1 極 ポジティブ・ロック・ハウジング	1Pos. Positive Lock Housing
X-173974-X	1 極 ポジティブ・ロック・ハウジング	1Pos. Positive Lock Housing
X-172210-X	2 極 ポジティブ・ロック・ハウジング (6mm ピッチ)	2Pos. Positive Lock Housing (6mm Pitch)
X-175578-X	2 極 ポジティブ・ロック・ハウジング (7mm ピッチ)	2Pos. Positive Lock Housing (7mm Pitch)
X-174587-X	2 極 ポジティブ・ロック・ハウジング (極性付 6mm ピッチ)	2Pos. Positive Lock Housing (6mm Pitch, Guide)
X-1318920-X	2 極 ポジティブ・ロック・ハウジング (R 付き) (極性付 6mm ピッチ)	2Pos. Positive Lock Housing (With R) (6mm Pitch, Guide)
179720-X	2 極 ポジティブ・ロック・ハウジング (10mm ピッチ)	2Pos. Positive Lock Housing (10mm Pitch)
1376281-X	2 極 ポジティブ・ロック・ハウジング (17.9mm ピッチ)	2Pos. Positive Lock Housing (17.9mm Pitch)
X-174712-X	2 極 ポジティブ・ロック・ハウジング (マイクロ・スイッチ用)	2Pos. Positive Lock Housing (Micro Switch)
176498-X	2 極 ポジティブ・ロック・ハウジング (15mm ピッチ)	2Pos. Positive Lock Housing (15mm Pitch)
X-353148-X	2 極 ポジティブ・ロック・ハウジング (16mm ピッチ)	2Pos. Positive Lock Housing (16mm Pitch)
1376053-X	2 極 ポジティブ・ロック・ハウジング (12mm ピッチ)	2Pos. Positive Lock Housing (12mm Pitch)
1376282-X	2 極 ポジティブ・ロック・ハウジング (縦 12mm ピッチ)	2Pos. Positive Lock Housing (12mm Pitch Parallel)
X-172075-X	3 極 ポジティブ・ロック・ハウジング (マイクロ・スイッチ用)	3Pos. Positive Lock Housing (Micro Switch)
X-1318921-X	3 極 ポジティブ・ロック・ハウジング (R 付き) (マイクロ・スイッチ用)	3Pos. Positive Lock Housing (With R) (Micro Switch)
174513-X	4 極 ポジティブ・ロック・ハウジング (冷蔵庫霜取タイマー用)	4Pos. Positive Lock Housing (for Defroster Device of a Refrigerator)
X-173150-X	4 極 ポジティブ・ロック・ハウジング (パワー・リレー用)	4Pos. Positive Lock Housing (for Power Relay)

附表 1

Appendix 1

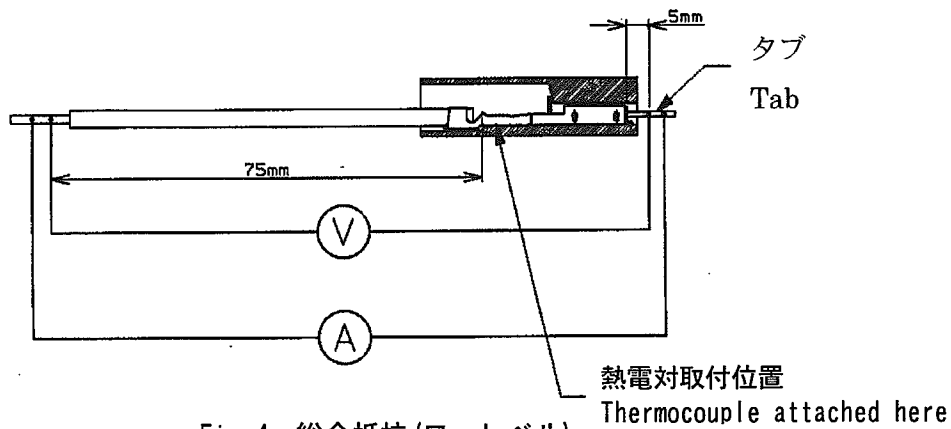
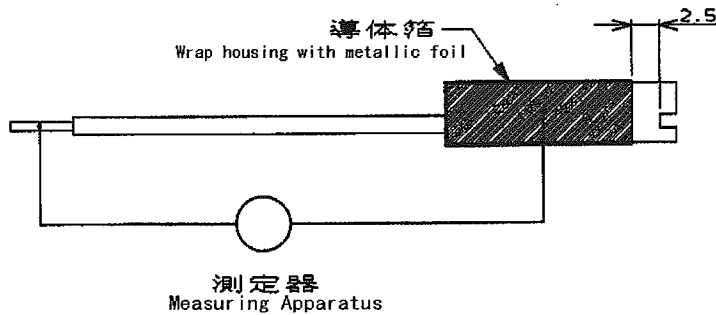

Fig. 4 総合抵抗 (ローレベル)

Fig. 4 Termination Resistance



(Low Level)

Fig. 5 絶縁抵抗/耐電圧

Fig. 5 Insulation Resistance/Dielectric withstanding Voltage

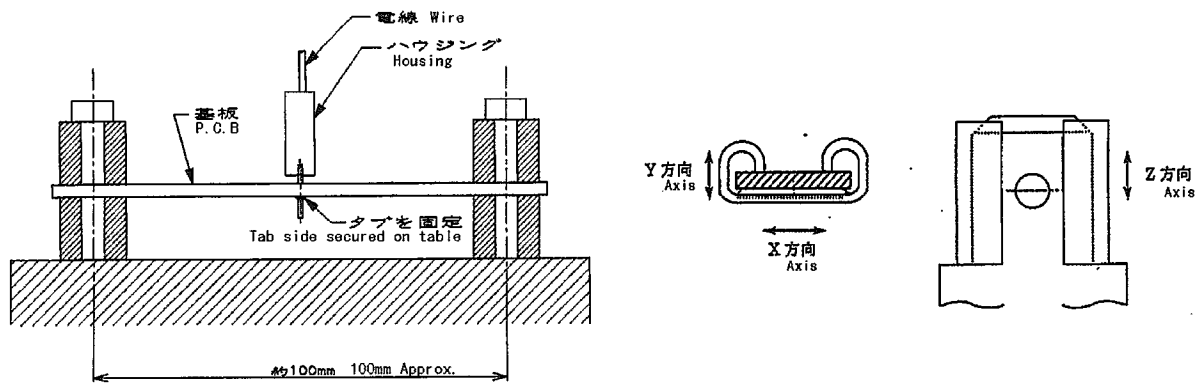

Fig. 6 振動 (低周波)

Fig. 6 Vibration (Low Frequency)

5. 相手タブ

性能試験に用いる相手タブは、Fig. 7 に示す寸法のものを使用するものとする。

但し、0.8t 用タブは個別に指定のない限り、錫めっき済み黄銅または錫めっき済み磷青銅とする。

5. Mating Tab Design

Tab contact for mating with "187" Series Positive Lock Contacts must be of the design specified in Fig. 7.

0.8t TAB material shall be use Pre-Tin Brass or Pre-Tin Phos-Bro unless individual indication.

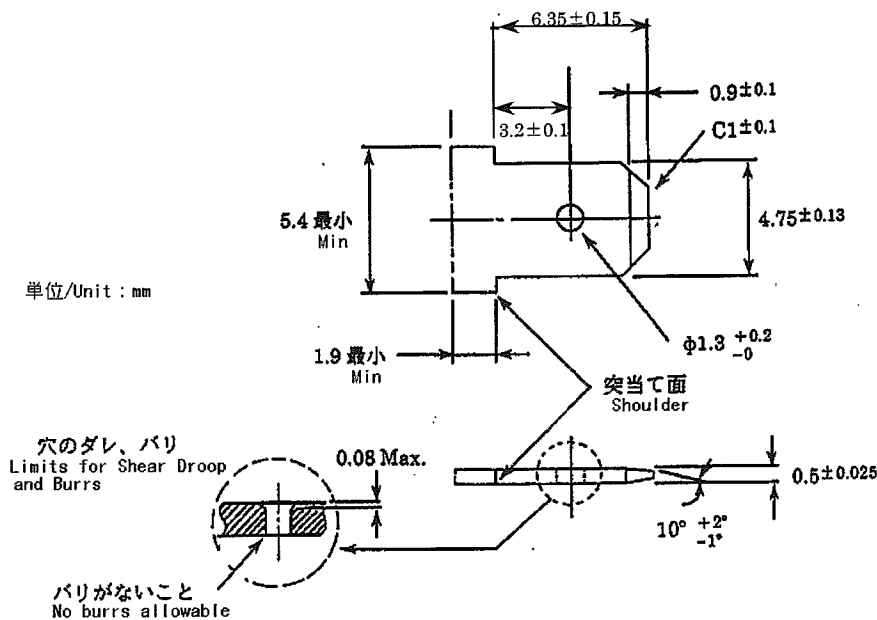

Fig. 7

(注)

1. タブの材料は7/3黄銅 (JIS-H-3100, C2600P-1/2H)
2. めっきなしタブを使用すること。
3. 本タブは性能試験に用いるタブで実使用タブについては以下のタブ推奨図を参照下さい。
 - 1 極 CP78-26022
 - 1 極 (特殊) CP80-25076
 - 2 極 CP80-25075 (適用タブピッチ : 6mm タイプ, 7mm タイプ)
 - 3 極 (マイクロスイッチ用) CP79-25225
 - 4 極 (パワー・リレー用) C-173150
 - 4 極 (冷蔵庫霜取りタイマー用) C-174513

(Notes)

1. Use 70/30 brass, conforming to C2600P-1/2 Hard of JIS H3100 for tab fabrication.
2. Plain metal must be used.
3. This tab design is applicable to the purpose of performance testing of tab. For the practical production purpose, refer to the following customer drawings prepared for recommendable tab design.
 - 1Position : CP78-26022
 - 1Position (Special Design) : CP80-25076
 - 2Position : CP80-25075
 - 3Position (for Microswitch Application) : CP79-25225
 - 4Position (for Power Relay Application) : C-173150
 - 4Position (for Defroster Timer Device on Refrigerators) : C-174513

187 SERIES POSITIVE LOCK MARK-II CONNECTOR
187 シリーズ・ポジティブ・ロック・マークIIコネクタ

108-5126
16.DEC '02 Rev. AE

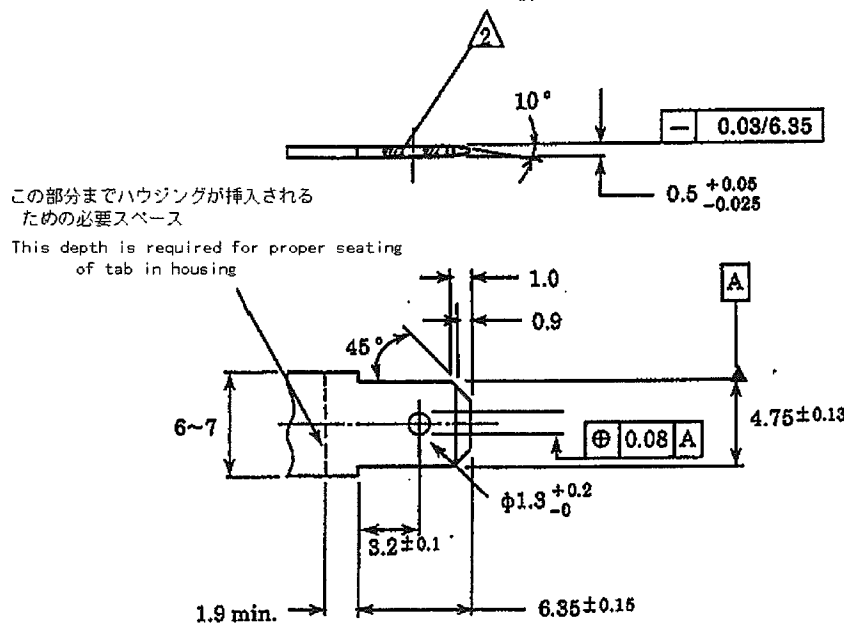

Fig. 8-1 タイプA
Type "A"

タブショルダーを突当てとする場合
Shouldered Type Tab

(注)

1. 本図は"187"シリーズ1極ポジティブロックコネクタに嵌合するタブを顧客で作成するための推奨寸法である。

(Notes)

1. The following series of drawings show the recommendable tab dimensions for mating with "187" series, 1-Position, Positive Lock Receptacle contact for aid of the customers to prepare the parts by their own in-house facilities.

△ タブ穴加工の際、バリがなく穴のダレは0.08を越えないこと。(Fig. 8-3 参照)

△ No burrs are allowed on the tab hole edges, and the shear droop shall not exceed 0.08mm. (Fig. 8)

3. 本タブは英国規格に合致しませんので詳しくはBS-5057を参照下さい。

3. This tab specification does not conform to the requirements of British Specification. For the details of applicability, refer to BS-5057.

4. 本図で製作されたタブにファストン端子の使用は可能です。詳しくはFASTONタブ推奨図を参照下さい。

4. The tabs prepared in accordance with these drawings, can accept FASTON Receptacle of the specified size. For details, refer to the recommendable tab drawing prepared for the customer.

5. 本タブに"187"シリーズマークII (1極) ポジティブロックコネクタを使用する場合の機器の必要スペース寸法はFig8-4の通りです。

5. The clearance spacing required for this tab to mate with "187" Series, 1-Position, Positive Lock Mark II connector, is shown in Fig. 8-4. The adjacent components and equipment must be keeping out from the specified dimensions.

6. 一般公差: ±0.2, ±2°

6. Unless otherwise specified, the general tolerance of ±0.2mm and angle within ±2° shall be applied.

7. 材質: 7/3 黄色銅 0.5t
(JIS-H-3100) (C-2600P-1/2H)

7. For fabrication of the tab, use 70/30brass, in 0.5mm thickness, confirming to C-2600P-1/2H of JIS H3100.

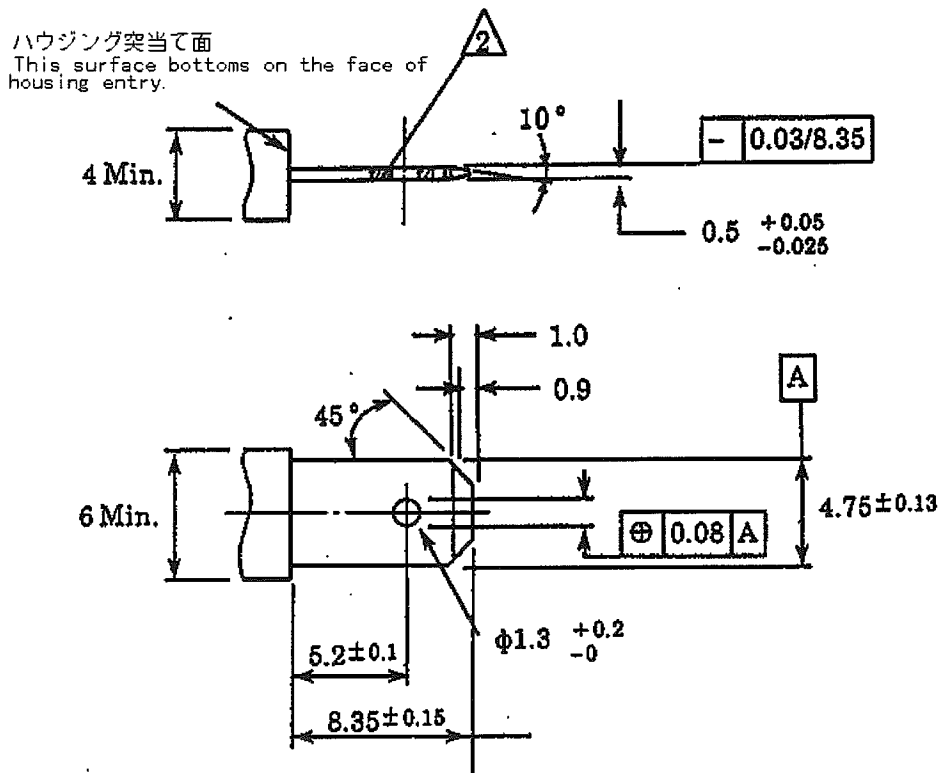

Fig. 8-2 タイプB 樹脂等を突当てとする場合
 Type B Molded Type Tab

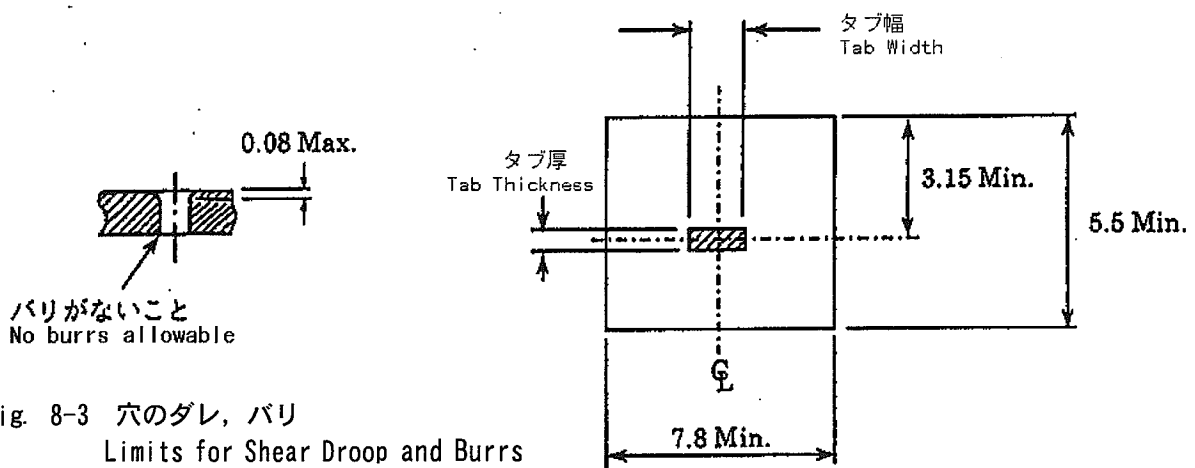
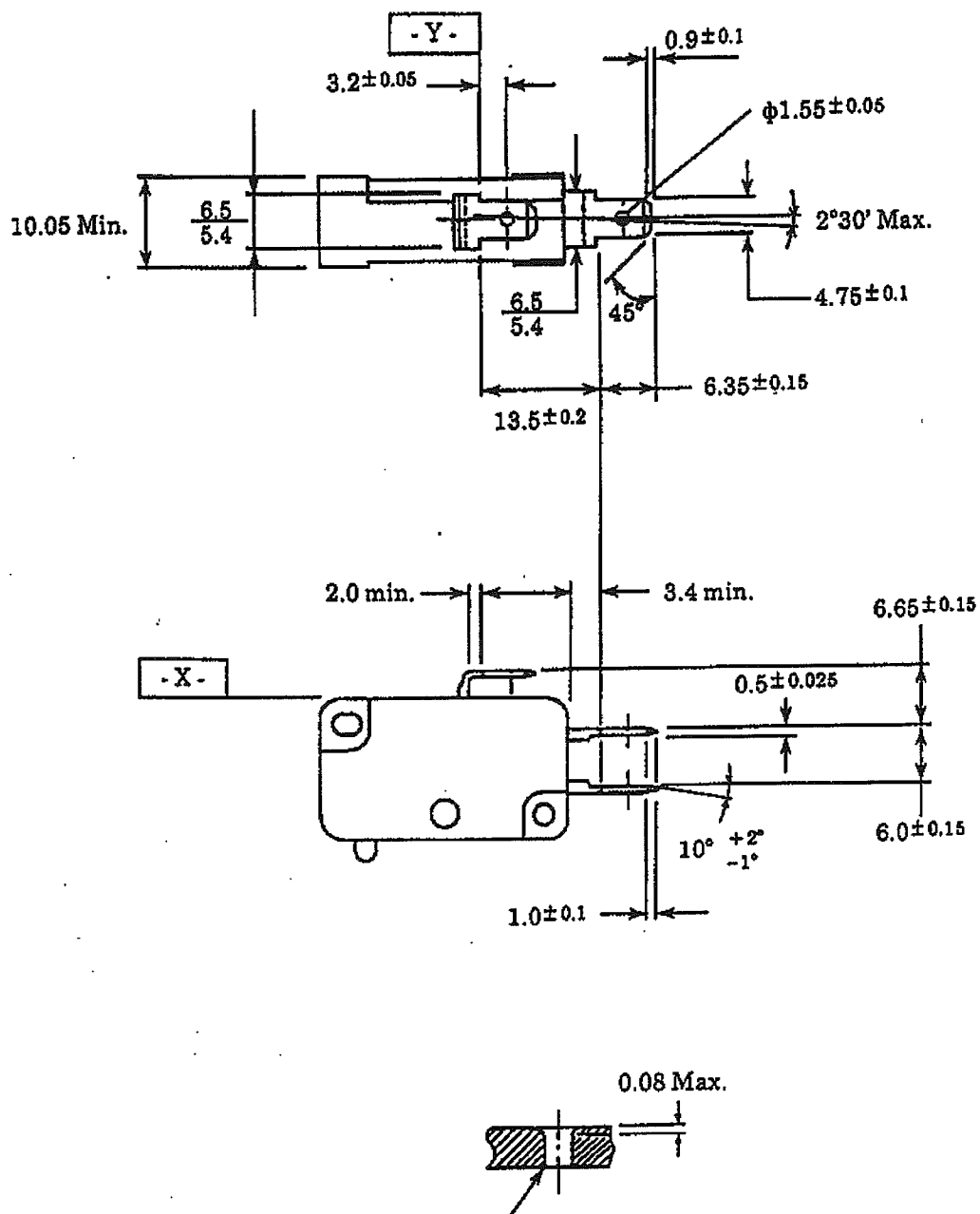

Fig. 8-4 1極タブ推奨図 (CP-78-26022)

Fig. 8-3 穴のダレ, バリ
 Limits for Shear Droop and Burrs



バリがないこと No burrs allowable
 穴のダレ, バリ Limits for Shear Droop and Burrs

Fig. 9 3極 (マイクロスイッチ用) タブ推奨図
 Recommendable dimensions of 3-Position,
 Tab for mating with positive lock, "187" series receptacle contacts
 (CP-79-25225)

187 SERIES POSITIVE LOCK MARK-II CONNECTOR
187 シリーズ・ポジティブ・ロック・マークIIコネクタ

108-5126
16 DEC. '02 Rev. AE

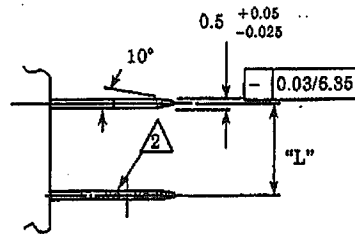

この部分までハウジングが挿入されるための必要スペース
This depth is required for proper seating of tab in housing.

Fig 10-1 タイプA
タブショルダーを突当てとする場合
Type A
Shouldered Type Tab

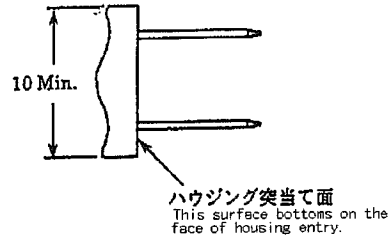
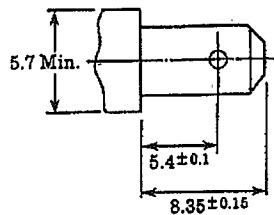
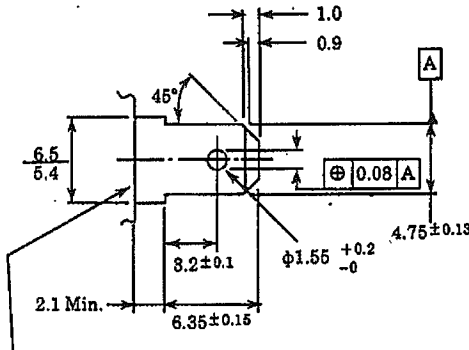

Fig 10-2 タイプB
樹脂等を突当てとする場合
Type B
Molded Type Tab



タブピッチ公差 / Tab Pitch

P/N	172210-	175578-
ピッチ Pitch	6 ± 0.15	7 ± 0.15
"L"	6 ± 0.15	7 ± 0.15

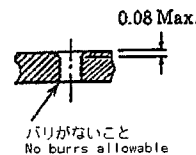

Fig 10-3 穴のダリ、バリ
Limits for Shear Droop and Burrs

(注)

1. 本図は"187"シリーズ 2極ポジティブロックコネクタ (型番 : 172210, 175578) に嵌合する推奨タブ寸法図。

2. タブ穴加工の際、バリがなく穴のダレは 0.08 を越えないこと。(Fig. 8-3 参照)

3. タイプBの指示なき寸法は、タイプAと共通寸法。

4. 一般公差 : ±0.2, ±2°

5. 材質 : 7/3 黄色銅 0.5t
(JIS-H-3100)
(C-2600P-1/2H)

(Notes)

1. The following series of drawings show the recommendable tab dimensions for mating with "187" Series, 2-Position, Positive Lock Connector P/N 172210, for the aid of the customers to prepare the parts by their own in-house facilities.

2. No burrs are allowed on the tab hole edges, and the shear droop shall not exceed 0.08mm. (Fig. 8-3)

3. For the dimension not shown in Type "B" Tab drawing, apply the common dimensions shown in Type "A" Tab drawing

4. General tolerance shall be within ±0.2 and ±2° .

5. For fabrication of the tab, use 70/30 brass in 0.5mm thickness, confirming to C-2600-1/2H of JIS H-3100.

6. Validation

Prepared by:

T. Hatano

16 DEC, '02

Product Engineer
Product engineering Dept.
Industrial Division

Reviewed by:

M. Suzuki

16 DEC, '02

Section Chief
Product engineering Dept.
Industrial Division

Approved by:

M. Shindo

16 DEC, '02

Manager
Product engineering Dept.
Industrial Division

AE	REVISED	FJ00-2624-02	16. DEC. '02	T. Hatano	M. Suzuki	M. SHINDO
AD	REDRAWN WITH CHANGE	FJ00-1164-02	10. JUN. '02	T. Hatano	M. Suzuki	M. SHINDO
LTR	REVISION RECORD	ECN	DATE	DRAWN	CHECK	APPROVED